

Anschlussplan / Wiring diagram / Schéma de raccordement / Aansluitschema

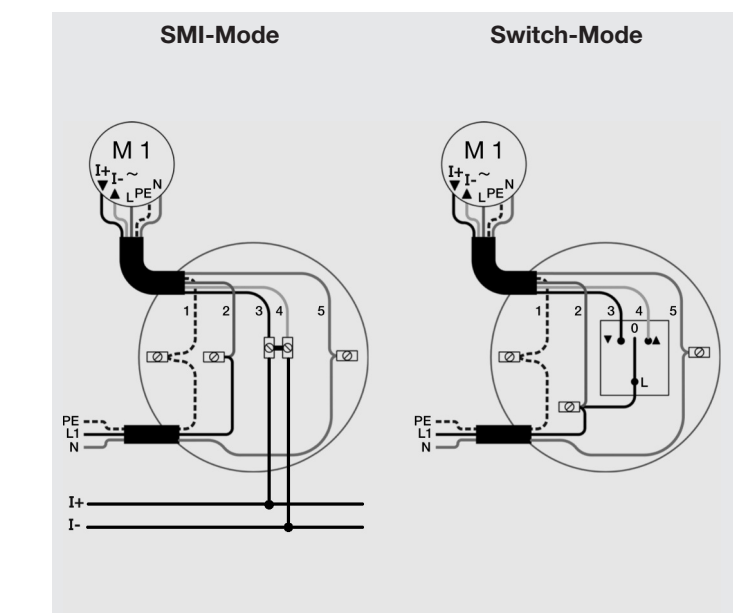

Sehr geehrter Kunde,
 Sie haben sich mit dem Kauf des SELVE-Elektronik-Rohrmotors für ein Qualitätsprodukt aus dem Hause SELVE entschieden. Wir gratulieren Ihnen zu dieser Entscheidung und danken Ihnen für Ihr Vertrauen.
 Bevor Sie jedoch mit den Arbeiten beginnen, bitten wir Sie, diese Anleitung vollständig zu lesen und insbesondere die Sicherheitshinweise zu beachten. Dann steht der leichten Einstellung und der einwandfreien Funktion des SELVE-Elektronik-Motors nichts mehr im Wege.

Sicherheitshinweise:
 Der elektrische Anschluss der Motore darf nur von **zugelassenen Elektrofachkräften** vorgenommen werden. Beim Anschluss von Motoren müssen die geltenden **nationalen Sicherheitsvorschriften (in Deutschland VDE)** beachtet werden. Die Anlage ist vor der Montage spannungsfrei zu schalten. Schäden an der Anschlussleitung dürfen nur durch autorisierte SELVE-Reparaturwerkstätten oder im SELVE-Werk beseitigt werden.
 Eine allpolige Trennung vom Netz mit Kontaktöffnungsweite von min. 3 mm pro Pol muß vorhanden sein (siehe VDE 0700)!
 Es sind mechanisch oder elektrisch verriegelte Schaltgeräte zu verwenden. Dies gilt auch, wenn in einer Anlage Antriebe mit elektronischer und mechanischer Endabschaltung eingesetzt werden.
 Bei der Parallelschaltung der SELVE-Elektronik-Motore ist darauf zu achten, daß die maximale Schaltleistung der Schaltelemente (Zeitschaltuhr, Schalter, Steuerung etc.) nicht überschritten wird.
 Schäden durch Gewaltanwendung, falsche Handhabung, falsche Verkabelung sowie dadurch entstandene Folgeschäden fallen nicht unter die Garantieleistung.
 Im Außenbereich und bei Unterputzinstallation ist die weiße PVC-Motoranschlussleitung im Rohr zu verlegen.

Informationen zum Standard-Motor-Interface finden Sie unter: www.smi-group.com

Einstellung der SELVE-Elektronik-Antriebe
 Verwenden Sie den SELVE-Einstellschalter für elektronische Rohrmotore.

- 1. Erklärung des Einstellschalters:**
 - 1.1 Die Leuchtdiode zeigt den phasenrichtigen Anschluss an
 - 1.2 Taster E ist der Einstellschalter
 - 1.3 Taster zur Auf- und Abfahrt des Motors
- 2. Anschluss des Einstellschalters:**
 - 2.1 Motorleitung farblich übereinstimmend mit der Einstelleitung verbinden
- 3. Einstellung der Endpunkte:**
 - 3.1 Min. 6 Sek. Taste E betätigen. Der Antrieb springt in den Einstellmodus. **Kurzes Anhalten nach Anfahrt signalisiert den Einstellmodus!**
 - 3.2 Unteren Endpunkt anfahren
 - 3.3 Min. 3 Sek. Taste E betätigen. Der untere Endpunkt ist gespeichert.
 - 3.4 Oberen Endpunkt anfahren (SEL, SEM Rollladen/Markise ca. 5 cm vor Anschlag stoppen)
 - 3.5 Min. 3 Sek. Taste E betätigen. Der obere Endpunkt ist gespeichert.
 - 3.6 Nach der Einstellung sollte eine **Probefahrt** vorgenommen werden. Hält der Rollladen an den eingestellten Endpunkten, so ist die Einstellung erfolgreich durchgeführt worden. Der SEC/SEL-Motor muß in Abwärtsrichtung abschalten, sobald er auf ein Hindernis trifft. Treten trotz der einfachen Einstellung Probleme auf, so geht man wie unter 3.7 beschrieben vor.
 - 3.7 **RESET:** Falls Sie nicht mehr wissen ob, bzw. welche Endpunkte eingestellt worden sind oder der Motor nicht wie gewünscht abschaltet, bitte 2 x 3 Sek. Taste E betätigen (Zeit genau einhalten). Dann mit 3.1 fortfahren.

Anschlussplan
 1 = PE, gelb-grün, 2 = L1, braun, 3 = AB (I+), schwarz,
 4 = AUF (I-), grau, 5 = N, blau

Abschaltmerkmale der SELVE-Elektronik-Antriebe

	Positionsabschaltung nach oben	Positionsabschaltung nach unten	Überlastsicherung nach oben	Drehmomentabschaltung nach unten	Drehmomentabschaltung nach oben	Einstellung vom Schalter auszuführen	Rollladen fährt gegen den Kasten	Markise fährt gegen den Anschlag
SE	■	■	■			■		
SEC	■	■	■	■		■		
SEL		■	■	■	■	■	■	
SEM		■	■	■	■	■		■

Dear Customer,
 by purchasing a SELVE Electronic tubular motor you have decided on a quality product from the company SELVE. We would like to congratulate you on this decision and thank you for the confidence you place in us.
 Before starting work, however, please read these details fully, particularly the safety instructions.
 After this, there is nothing to prevent easy installation and perfect function of the SELVE-Electronic-motors.

Safety instructions:
 The motors may only be connected by authorised qualified personnel. National norms and regulations must be observed. The mains power has to be switched off before installation. Damage to the connecting cable may only be repaired by authorised SELVE repair workshops or at the SELVE factory. An all-pole disconnection from the mains supply with a contact gap of at least 3 mm per pole must be provided. The switchgear being used must have a mechanical or electrical lock. This also applies even if motors with electronic or mechanical limit switches are being used in a system.
 If SELVE electronic motors are being connected parallel, attention must be paid that the maximum switching capacity of the switch elements (timer, switches, controls etc.) is not exceeded.
 Damage caused by using force and/or incorrect cabling, or any subsequent damage, is not covered by the guarantee.
 Outdoor or flush mounted, the motor connecting cable must be laid in a cablepipe.

Informations about Standard-Motor-Interface: www.smi-group.com

Adjustment SELVE-electronic-motors
 You have to use the adjustment switch for SELVE-electronic-motors.

- 1. Explanation of the adjustment switch:**
 - 1.1 Light emitting diode (LED) indicates that the unit has been connected correctly (in phase)
 - 1.2 Button E is the adjustment button
 - 1.3 Button for motor's up and down drive
- 2. Connection of the adjustment switch:**
 - 2.1 Connect motor cable according to colour markings of the adjustment switch
- 3. Adjustment end positions:**
 - 3.1 Press button E for at least 6 sec., the motor switches into adjustment mode
Short stop after start indicates adjustment mode!
 - 3.2 Drive to bottom end position
 - 3.3 Press button E for at least 3 sec., bottom end position is set
 - 3.4 Drive to top end position (SEL, SEM stop awning/shutter about 5 cm before reaching end stop)
 - 3.5 Press button E for at least 3 sec., top end position is set
 - 3.6 A **trial run** should be carried out upon completion of adjustments. Adjustments are correct when the shutter stops at the set end positions. The SEC/SEL motor must switch off immediately if it encounters an obstruction during its downward movement. If problems still occur despite easy installation, proceed as described in the section 3.7.
 - 3.7 **RESET:** Proceed as follows if you no longer know whether or which end limits have been set or if the motor does not switch off as required, please press button E two times for at least 3 sec. (Please observe time exactly). Then proceed as described under 3.1.

Wiring diagram
 1 = PE, yellow-green, 2 = L1, brown, 3 = DOWN (I+), black,
 4 = UP (I-), grey, 5 = N, blue

Features of the SELVE-Electronic-motors

	Top position shut-off	Bottom position shut-off	overload protection in the upwards mode	Torque shut-off in the downwards mode	Torque shut-off in the upwards mode	Setting via switch	Rollshutter makes "soft stop" contact with endstop	Awning makes "soft stop" contact with endstop
SE	■	■	■			■		
SEC	■	■	■	■		■		
SEL		■	■	■	■	■	■	
SEM		■	■	■	■	■		■

Introduction
 Nous vous félicitons d'avoir choisi un moteur tubulaire SELVE électronique. Ce moteur est le fruit de recherches destinées à faciliter le travail du monteur et à augmenter le confort de l'utilisateur final.
 Pour un bon fonctionnement, veuillez lire attentivement dans cette notice les conseils de sécurité et la procédure de réglage.

Conseils de sécurité
 Le raccordement au réseau électrique ne peut se faire que par une personne qualifiée et en suivant les normes et règlements en vigueur (Belgique = RGIE, France = NFC 15-100).
 La réglementation prescrit qu'en amont du circuit d'alimentation du moteur doit se trouver un dispositif de coupure omnipolaire dont la distance d'ouverture des contacts est de 3 mm minimum.
 Si plusieurs moteurs de ce type sont raccordés en parallèle, il est nécessaire de vérifier que l'appareil de commande (inverseur, horloge, automate ...) dispose d'un pouvoir de coupure suffisant.
 Les normes imposent également que le câble d'alimentation du moteur soit posé sous conduit.
Remarques:
 Aucun recours envers le fabricant est possible au titre de garantie, s'il s'avère que le moteur n'a pas été monté suivant les règles de l'art ou s'il a fait l'objet d'un raccordement fautif. Toutes réparations du moteur ou de son câble d'alimentation doivent exclusivement être effectuées par des personnes dûment autorisées par le fabricant.

Informations sur le Standard-Motor-Interface: www.smi-group.com

Réglage des fins de course électroniques

- 1. Description de l'interrupteur de réglage**
 - 1.1 **Belgique/France:** Prise murale équipée d'une broche centrale de terre; utiliser l'interrupteur de réglage avec LED rouge (réf. 29 01 04).
Luxembourg: Prise murale «Schuko» équipée d'une terre périphérique; utiliser l'interrupteur de réglage avec LED verte (réf. 29 01 03).
 - 1.2 Touche E = touche de réglage.
 - 1.3 Touche pour commander les deux sens de marche du moteur.
- 2. Raccorder**
 - 2.1 Connecter le câble du moteur à l'interrupteur de réglage SELVE en respectant les couleurs des fils.
- 3. Régler les points de fins de course**
 - 3.1 Presser au moins 6 sec. la touche E, afin de passer au mode réglage. **Info!** Lors des opérations suivantes si le moteur fait une saccade lors d'un démarrage, c'est le signe que le mode réglage est toujours actif.
 - 3.2 Actionner le volet ou le store vers le bas afin de déterminer le point d'arrêt bas (attention toujours commencer les réglages par le point du bas).
 - 3.3 Presser au moins 3 sec. la touche de réglage E, le point d'arrêt bas est maintenant mémorisé.
 - 3.4 Actionner le store ou le volet vers le haut, afin de déterminer un point d'arrêt haut (fictif) à 5 cm de la butée du coffre.
 - 3.5 Presser au moins 3 sec. la touche de réglage E, le point d'arrêt haut est maintenant mémorisé.
 - 3.6 Nous recommandons, après avoir réglé les points d'arrêt bas et haut, d'effectuer quelques manœuvres d'essai du volet. Le moteur type SEC/SEL doit arrêter sa course lorsqu'il rencontre un obstacle dans le sens de la descente. Un fonctionnement satisfaisant est la preuve d'un réglage réussi. Si malgré tout un problème subsiste, se référer à 3.7.
 - 3.7 En cas d'hésitation pendant la procédure de réglage ou, si le moteur ne s'arrête pas aux points définis, il faut agir comme suit: **(RESET)** Exécuter deux fois: Presser 3 sec. la touche de réglage E. (attention: évaluer exactement ce temps). Reprendre la procédure comme décrit au point 3.1.

Schéma de raccordement
 1 = PE, jaune-vert, 2 = L1, brun, 3 = BAS (I+), noir,
 4 = HAUT (I-), gris, 5 = N, bleu

Particularités techniques des moteurs SELVE à fins de course électroniques

	Point d'arrêt fixe en haut	Point d'arrêt fixe en bas	Sécurité de surcharge à la montée	Arrêt par détection élévation du couple à la descente	Arrêt par détection élévation du couple à la montée	Réglage fins de course par interrupteur spécial SELVE	Arrêt du volet contre le coffre	Arrêt du store contre le coffre
SE	■	■	■			■		
SEC	■	■	■	■		■		
SEL		■	■	■	■	■	■	
SEM		■	■	■	■	■		■

Voorwoord

Van harte gefeliciteerd met de aankoop van deze elektronische buismotor. Deze motor is het resultaat van ons streven naar steeds meer gebruiksvriendelijke motoren voor de monteur en meer comfort voor de eindgebruiker.

Veiligheidsvoorschriften

De aansluiting op het elektrisch net dient door een erkende elektrotechnische installateur te gebeuren volgens de gangbare plaatselijke wetten en voorschriften (België = AREI; Nederland = NEN 1010).

Installatie en aansluitingswerken moeten steeds spanningsvrij gebeuren. Naar voorschrift dient er zich in de voedingslijn van de motor een meerpoleige werkschakelaar te bevinden die, in geval van werkzaamheden aan de motor, fase en nulleider onderbreekt. De afstand tussen de contacten van deze werkschakelaar moet minimaal 3 mm. bedragen.

Indien meerdere motoren van dit type parallel geschakeld worden, dient er rekening gehouden worden met het maximaal schakelvermogen van het schakelapparaat (schakelaar, schakelklok, automatisme e.d.). Naar voorschrift dient de aansluitsnoer van de motor in een aangepaste buis getrokken te worden.

Opmerkingen: De door geweld en/of foutieve bekabeling ontstane schade of gevolgschade valt niet onder de garantie! Reparaties aan de motor of aan zijn aansluitsnoer dienen uitsluitend door een SELVE geautoriseerd reparatiewerkplaats uitgevoerd te worden.

Informatie over de Standard-Motor-Interface:
www.smi-group.com

Instellen van de buismotoren**1. Beschrijving van de instelschakelaar**

1.1 Nederland: wandstopcontact met „Schuko“ randaarding, gebruik de instelschakelaar met een groene LED (art. 29 01 03).

België: wandstopcontact met mannelijke aardingsstift, gebruik de instelschakelaar met een rode LED (art. 29 01 04).

1.2 E toets = insteltoets.

1.3 Toets voor het op en het neer bedienen van de motor

2. Aansluiten

2.1 Verbindt de motorkabel aan de instelschakelaar en let op de kleuren.

3. Instellen van de eindpunten

3.1 Druk minstens 6 sec. op de **E** toets, zo komt u in de instelmodus.
Info! Als de motor kort aanhoudt telkens bij het starten van een beweging, beduidt dit dat de motor zich in de instelmodus bevindt!

3.2 Onderste eindpunt bepalen (steeds met onder beginnen) d.m.v. op/neer-toets.

3.3 Druk minstens 3 sec. op insteltoets **E**. De onderste eindstand in nu ingesteld.

3.4 Bovenste eindpunt bepalen d.m.v. op/neer-toets.
(SER, SEL, SEM: rolluik / doek ca. 5 cm van de kastrand stoppen !)

3.5 Druk minstens 3 sec. op insteltoets **E**. De bovenste eindstand is nu ingesteld.

3.6 Na het afregelwerk van de eindpunten doet u er het best aan het rolluikblad of zonnescerm eens op en neer te laten gaan. Wanneer het rolluik of de zonwering op de juiste eindpunten stopt (de SEC en SEL motoren moeten stoppen bij hindernis in de neerwaartse richting), heeft u de instelling met succes gedaan.

Indien er toch problemen optreden, lees punt 3.7.

3.7 Indien u niet meer precies weet of de eindpunten wel juist zijn, of de motor werkt niet naar behoren, ga als volgt te werk (**RESET**): Voer twee maal uit: Druk 3 sec. op de **E** insteltoets. (opgelet: tijd juist aanhouden).

Ga nu voort zoals beschreven vanaf punt 3.1.

Aansluitschema

1 = PE, geel-groen, 2 = L1, bruin, 3 = NEER (I+), zwart,
4 = OP (I-), grijs, 5 = N, blauw

Overzichtstabel voornaamste features van de SELVE-Elektronik buismotoren

	Vast eindpunt boven	Vast eindpunt beneden	Overbelastingbeveiliging opwaarts	Draaimomentgestuurde stop beneden	Draaimomentgestuurde stop boven	Afregelen via een instel- schakelaar	Rolluik rijdt tot tegen de kast	Zonnescerm rijdt tot tegen de kast
SE	■	■	■			■		
SEC	■	■	■	■		■		
SEL		■	■	■	■	■	■	
SEM		■	■		■	■		■

SELVE

Technik, die bewegt

D GB F NL

**Einstellanleitung für
SELVE-Elektronik-Antriebe**

**Adjustment instructions
for SELVE-Electronic-drives**

**Instructions de réglage des
moteurs SELVE-Electronique**

**Instelhandleiding
SELVE-Elektronik-aandrijvingen**



SONNENSCHUTZ

Einfach.
Intelligent.
Genau!

STANDARD
MOTOR INTERFACE**SELVE**

Technik, die bewegt

SELVE GmbH & Co. KG

Werdohler Landstraße 286 · D-58513 Lüdenscheid

Telefon +49 (23 51) 9 25 -0 · Telefax +49 (23 51) 9 25 -1 11

www.selve.de · info@selve.de